

ISUZU D-MAX

CENNIK 09.04.2026

Rok Modelowy: 2026

Rok produkcji: 2026



JUŻ OD
127 950 ZŁ





Biały podstawowy (527)



Biały Perłowy metalizowany (575)



Srebrny metalizowany (568)



Szary metalizowany (554)



Stalowszary metalizowany (401)



Pomarańczowy pustynny metalizowany (595)



Rubinowy metalizowany (564)



Niebieski metalizowany (587)



Czarny metalizowany (569)



Zielony malachitowy metalizowany (404)



LSE



LSX



LS



LSX 8 cali / LSE 9 cali

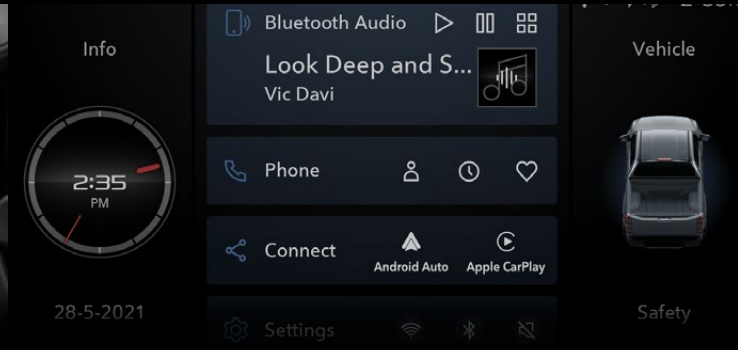

Ustawienia pojazdu na ekranie

Zaawansowany technologicznie system info – rozrywki z ekranem do 9 cali. Oferuje dostęp do informacji o pojeździe, bezprzewodową obsługę Android Auto lub Apple CarPlay oraz sterowanie funkcjami samochodu.

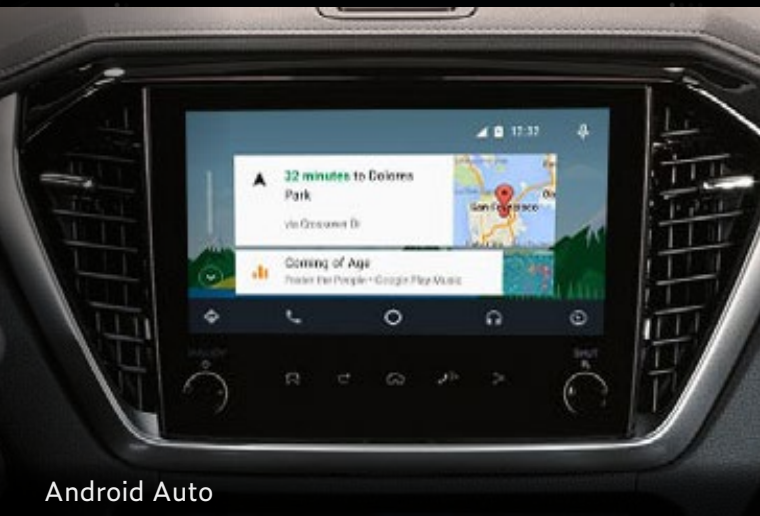
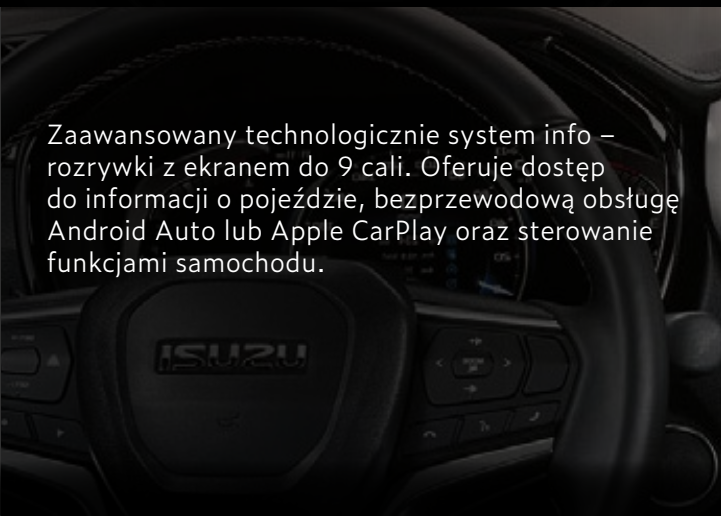

Android Auto



Apple Car Play

Cyfrowe zegary z wyświetlaczem 7 calowym, wyświetlają informacje systemowe i z systemów bezpieczeństwa D-MAX-a.



LSX i LSE



OPONY I KOŁA

- Felgi stalowe 16-cali z oponami 205R16C (pojedyncza kabina)
- Felgi stalowe 18-cali z oponami 265/60R18
- Koło zapasowe z felgą stalową

FOTELE I TAPICERKA

- Materiałowa tapicerka foteli
- Regulacja wysokości fotela kierowcy
- Regulacja podparcia odcinka lędźwiowego fotela kierowcy (elektryczna dla podwójnej kabiny)

KOMFORT I WYGODA

- Tempomat adaptacyjny
- Wycieraczki szyby przedniej z czujnikiem deszczu
- Regulacja kierownicy w dwóch płaszczyznach
- Zdalnie sterowany zamek centralny
- Klimatyzacja manualna

ELEMENTY ZEWNĘTRZNE

- Lusterka zewnętrzne regulowane elektrycznie (wszystkie kabiny) i podgrzewane (przedłużona i podwójna kabina)
- Punkty do mocowania bagażu w przestrzeni ładunkowej
- Zderzak przedni, tylny, klamki drzwi, atrapa chłodnicy oraz obudowy lusterek nielakierowane

ELEMENTY WEWNĘTRZNE

- Elektrycznie regulowane szyby przednie
- Uchylne szyby tylne (przedłużona kabina) / Elektrycznie regulowane szyby tylne (podwójna kabina)
- Konsola centralna z przodu z podłokietnikiem

OŚWIETLENIE I WIDOCZNOŚĆ

- Halogenowe reflektory przednie z manualną regulacją wysokości świecenia
- Światła do jazdy dziennej
- Automatyczne światła drogowe (AHB)

AUDIO I KOMUNIKACJA

- Stacja multimedialna z ekranem o przekątnej 8 cali
- Interfejs Android Auto / Apple CarPlay
- 2 głośniki systemu audio
- Gniazdo USB-C z przodu
- Kierownica multifunkcyjna
- Zestaw głośnomówiący Bluetooth
- Kolorowy wyświetlacz na tablicy zegarów

BEZPIECZEŃSTWO

- System ograniczający skutki kolizji czołowych (FCW+AEB) z asystentem skrętu (Turn Assist)
- System ostrzegania o opuszczaniu pasa ruchu (LDW)
- System monitorowania martwego pola (BSM) - tylko podwójna kabina
- System monitorowania ruchu poprzecznego z funkcją hamowania (RCTA+RCTB) - tylko podwójna kabina
- System wspomaganie utrzymania na pasie ruchu (LKAS+LDP)
- System wspomagający utrzymanie na pasie ruchu w sytuacjach awaryjnych (ELKA) - tylko podwójna kabina
- System monitorowania uwagi kierowcy (DMS)
- System rozpoznawania znaków drogowych (TSR)
- System stabilizacji toru jazdy (ESC)
- System wspomaganie ruszania na wzniesieniu (HSA)
- System kontroli prędkości zjazdu ze wzniesienia (HDC)
- System hamulca multikolizyjnego (MCB)
- Czołowe, boczne i kurtynowe poduszki powietrzne
- Kolanowa poduszka powietrzna kierowcy
- Centralna poduszka powietrzna z przodu - tylko podwójna kabina
- Kamera cofania

Dostępne konfiguracje:

- **Pojedyncza kabina**
- **Przedłużona kabina**
- **Podwójna kabina**



Dodatkowo względem wersji L:

OPONY I KOŁA

- Felgi aluminiowe 18-cali z oponami 265/60R18

UKŁAD NAPĘDOWY

- Blokada tylnego mechanizmu różnicowego

FOTELE I TAPICERKA

- Podgrzewane fotele przednie

ELEMENTY ZEWNĘTRZNE

- Elektrycznie składane lusterka zewnętrzne
- Atrapa chłodnicy w kolorze nadwozia z elementami w kolorze czarnym i ciemnoszarym
- Zderzak przedni, klamki drzwi oraz obudowy lusterek w kolorze nadwozia
- Zderzak tylny w kolorze nadwozia

ELEMENTY WEWNĘTRZNE

- Zamykany schowek na podszyciu
- Kieszonki w oparciach foteli przednich

AUDIO I KOMUNIKACJA

- 4 głośniki systemu audio
- Gniazdo USB-C z tyłu - tylko podwójna kabina

BEZPIECZEŃSTWO

- Czujniki parkowania z tyłu

OŚWIETLENIE I WIDOCZNOŚĆ

- Halogenowe przednie reflektory przeciwmgielne

Dostępne konfiguracje:

- Przedłużona kabina
- Podwójna kabina

LSX Wersja wyposażenia



Dodatkowo względem wersji LS:

OPONY I KOŁA

- Felgi aluminiowe 18-cali z wykończeniem skrawaniem z oponami 265/60R18

FOTELE I TAPICERKA

- Skórzana tapicerka foteli w kolorze czarnym
- Fotel kierowcy regulowany elektrycznie w 8 płaszczyznach

KOMFORT I WYGODA

- System dostępu bezkluczykowego
- Klimatyzacja automatyczna dwustrefowa

ELEMENTY ZEWNĘTRZNE

- Stopnie boczne
- Atrapa chłodnicy w kolorze nadwozia z elementami w kolorze srebrnym i ciemnoszarym metalizowanym
- Chromowane klamki zewnętrzne
- Chromowane obudowy lusterek zewnętrznych

ELEMENTY WEWNĘTRZNE

- Skórzane obszycie kierownicy i gałki dźwigni zmiany biegów

AUDIO I KOMUNIKACJA

- 6 głośników systemu audio
- Kolorowy wyświetlacz zegarów o przekątnej 7 cali

BEZPIECZEŃSTWO

- Czujniki parkowania z tyłu i z przodu
- Alarm antykradzieżowy

OŚWIETLENIE I WIDOCZNOŚĆ

- Reflektory przednie LED z manualną regulacją wysokości świecenia
- Światła do jazdy dziennej LED
- Przednie reflektory przeciwmgielne LED
- Tylne lampy w technologii LED

Dostępne konfiguracje:

- Przedłużona kabina
- Podwójna kabina





Dodatkowo względem wersji LSX:

OPONY I KOŁA

- Felgi aluminiowe 18-cali w kolorze metalizowanym szary mat z oponami 265/60R18

ELEMENTY ZEWNĘTRZNE

- Zderzak przedni w kolorze nadwozia z elementami w kolorze ciemnoszarym metalizowanym
- Atrapa chłodnicy w kolorze ciemnoszarym metalizowanym z chromowanym wykończeniem
- Klamki drzwi i obudowy lusterek zewnętrznych w kolorze ciemnoszarym metalizowanym
- Relingi dachowe w kolorze ciemnoszarym metalizowanym

ELEMENTY WEWNĘTRZNE

- Fotochromatyczne lusterko wsteczne

AUDIO I KOMUNIKACJA

- Stacja multimedialna z ekranem o przekątnej 9 cali
- 8 głośników systemu audio – dla podwójnej kabiny
- 2x Gniazdo USB-C z przodu
- Gniazdo USB-C z tyłu – tylko podwójna kabina

OŚWIETLENIE I WIDOCZNOŚĆ

- Reflektory przednie LED z samopoziomowaniem

BEZPIECZEŃSTWO

- System kamer 360 stopni (w tym kamera cofania)

Dostępne konfiguracje:

- Przedłużona kabina
- Podwójna kabina

**WORKERPACK**

HARDTOP WORKER z pełnymi ścianami bocznymi, przeszkloną i ogrzewaną tylną klapą. Wyposażona w spojler z trzecim światłem stop i centralny zamek.

**STYLE HARDTOP PACK**

HARDTOP STYLE z przeszklonymi ścianami bocznymi, przeszkloną i ogrzewaną tylną klapą. Wyposażona w spojler z trzecim światłem stop i centralny zamek.

**PROFI FS HARDTOP PACK**

HARDTOP PROFI FS z bocznymi oknami otwieranymi do góry (otwierane zdalnie), przeszkloną i ogrzewaną tylną klapą. Wyposażona w spojler z trzecim światłem stop i centralny zamek.

**PROFI HARDTOP PACK**

HARDTOP PROFI z bocznymi klapami z czarnego ABS, które otwierają się do góry (otwierane zdalnie), przeszkloną i ogrzewaną tylną klapą. Wyposażona w spojler z trzecim światłem stop i centralny zamek.

**ALU COVER PACK BLACK**

ALUCOVER BLACK Pokrywa z aluminiowej blachy ryflowanej w kolorze czarnym. Wyposażona w centralny zamek. Kąt otwarcia 45'.

**ALU COVER PACK**

ALUCOVER Pokrywa z aluminiowej blachy ryflowanej w kolorze srebrnym. Wyposażona w centralny zamek. Kąt otwarcia 45'.

KAŻDY PAKIET ZAWIERA:

Wykładzina



Amortyzator tylnej klapki

Przyciemniane szyby



■ dostępne, - niedostępne, o opcja

ISUZU D-MAX MY26	KABINA POJEDYNCZA	KABINA WYDŁUŻONA				KABINA PODWÓJNA			
	L	L	LS	LSX	LSE	L	LS	LSX	LSE
OPONY I KOŁA									
Koło zapasowe z felgą stalową	■	■	■	■	■	■	■	■	■
System monitorowania ciśnienia powietrza w kołach (TPMS)	■	■	■	■	■	■	■	■	■
Felgi stalowe 16-cali z oponami 205R16C	■	-	-	-	-	-	-	-	-
Felgi stalowe 18-cali z oponami 265/60R18	-	■	-	-	-	■	-	-	-
Felgi aluminiowe 18-cali z oponami 265/60R18	-	-	■	-	-	-	■	-	-
Felgi aluminiowe 18-cali z wykończeniem skrawaniem z oponami 265/60R18	-	-	-	■	-	-	-	■	-
Felgi aluminiowe 18-cali w kolorze metalizowanym szary mat z oponami 265/60R18	-	-	-	-	■	-	-	-	■
UKŁAD NAPĘDOWY									
Silnik Diesla 2,2 163 KM / 400 Nm	■	■	■	■	■	■	■	■	■
6-biegowa manualna skrzynia biegów	■	■	■	■	■	■	■	■	■
8-biegowa automatyczna skrzynia biegów	■	■	■	■	■	■	■	■	■
System STOP/START	■	■	■	■	■	■	■	■	■
Napęd 4x4 z dołączaną osią przednią	o	■	■	■	■	■	■	■	■
Napęd 4x2 (napędzana oś tylna)	■	-	-	-	-	-	-	-	-
Blokada tylnego mechanizmu różnicowego	-	-	■	■	■	-	■	■	■
FOTELE I TAPICERKA									
Regulacja wysokości fotela kierowcy	■	■	■	■	■	■	■	■	■
Materiałowa tapicerka foteli	■	■	■	-	-	■	■	-	-

ISUZU D-MAX MY26	KABINA POJEDYNCZA	KABINA WYDŁUŻONA				KABINA PODWÓJNA			
	L	L	LS	LSX	LSE	L	LS	LSX	LSE
FOTELE I TAPICERKA									
Manualna regulacja podparcia odcinka lędźwiowego fotela kierowcy	■	■	■	-	-	-	-	-	-
Zintegrowane zagłówki foteli przednich	■	■	-	-	-	■	-	-	-
Zagłówki z przodu i z tyłu z regulacją wysokości	-	-	■	■	■	-	■	■	■
Podgrzewane fotele przednie	-	-	■	■	■	-	■	■	■
Skórzana tapicerka foteli w kolorze czarnym	-	-	-	■	■	-	-	■	■
Elektryczna regulacja podparcia odcinka lędźwiowego fotela kierowcy	-	-	-	■	■	■	■	■	■
Fotel kierowcy regulowany elektrycznie w 8 płaszczyznach	-	-	-	■	■	-	-	■	■
KOMFORT I WYGODA									
Tempomat adaptacyjny	■	■	■	■	■	■	■	■	■
Wycieraczki szyby przedniej z czujnikiem deszczu	■	■	■	■	■	■	■	■	■
Wspomaganie układu kierowniczego	■	■	■	■	■	■	■	■	■
Regulacja kierownicy w dwóch płaszczyznach	■	■	■	■	■	■	■	■	■
Pokrętło do wyboru trybu pracy napędu 4x4	○	■	■	■	■	■	■	■	■
2x uchwyt na napoje z przodu	■	■	■	■	■	■	■	■	■
Oświetlenie kabiny w podsufitce	■	■	■	■	■	■	■	■	■
Schówek na okulary w podsufitce	■	■	■	■	■	■	■	■	■
Filtr przeciwpylekowy	■	■	■	■	■	■	■	■	■
Zdalnie sterowany zamek centralny	■	■	■	-	-	■	■	-	-

ISUZU D-MAX MY26	KABINA POJEDYNCZA	KABINA WYDŁUŻONA				KABINA PODWÓJNA			
	L	L	LS	LSX	LSE	L	LS	LSX	LSE
KOMFORT I WYGODA									
Klimatyzacja manualna	■	■	■	-	-	■	■	-	-
Klimatyzacja automatyczna dwustrefowa	-	-	-	■	■	-	-	■	■
System dostępu bezkluczykowego	-	-	-	■	■	-	-	■	■
Nawiew dla pasażerów z tyłu	-	-	-	■	■	-	-	■	■
ELEMENTY ZEWNĘTRZNE									
Zestaw osłon podwozia	■	■	■	■	■	■	■	■	■
Osłony przeciwbłotne z przodu i z tyłu	■	■	■	■	■	■	■	■	■
Zderzak przedni nielakierowany w kolorze ciemnoszarym	■	■	-	-	-	■	-	-	-
Atrapa chłodnicy nielakierowana w kolorze czarnym i ciemnoszarym	■	■	-	-	-	■	-	-	-
Klamki zewnętrzne nielakierowane w kolorze czarnym	■	■	-	-	-	■	-	-	-
Obudowy lusterek zewnętrznych nielakierowane w kolorze czarnym	■	■	-	-	-	■	-	-	-
Lusterka zewnętrzne elektrycznie regulowane	■	-	-	-	-	-	-	-	-
Punkty do mocowania bagażu (od zewnętrznej strony przestrzeni ładunkowej)	■	-	-	-	-	-	-	-	-
Lusterka zewnętrzne elektrycznie regulowane i podgrzewane	-	■	■	■	■	■	■	■	■
Punkty do mocowania bagażu w przestrzeni ładunkowej (x4)	-	■	■	■	■	■	■	■	■
Zderzak tylny w kolorze nadwozia	-	-	■	■	■	-	■	■	■
Elektrycznie składane lusterka zewnętrzne	-	-	■	■	■	-	■	■	■

ISUZU D-MAX MY26	KABINA POJEDYNCZA	KABINA WYDŁUŻONA				KABINA PODWÓJNA			
	L	L	LS	LSX	LSE	L	LS	LSX	LSE
ELEMENTY ZEWNĘTRZNE									
Gniazdo 12V z przodu	■	■	■	■	■	■	■	■	■
Kieszenie w drzwiach przednich z uchwytem na 1,5 litrową butelkę	■	■	■	■	■	■	■	■	■
Uchwyt do wsiadania z przodu (na słupku A)	■	■	■	■	■	■	■	■	■
Konsola centralna z przodu z podłokietnikiem	■	■	■	■	■	■	■	■	■
Oslony przeciwsłoneczne dla kierowcy i pasażera z przodu	■	■	■	-	-	■	■	-	-
Uchylne szyby tylne	-	■	■	■	■	-	-	-	-
Zamykany schowek na podszybiu	-	-	■	■	■	-	■	■	■
Kieszenie w oparciach foteli przednich	-	-	■	■	■	-	■	■	■
Skórzane obszycie kierownicy i gałki dźwigni zmiany biegów	-	-	-	■	■	-	-	■	■
Kratki nawiewu wykończone czarnym błyszczącym materiałem (piano black)	-	-	-	■	■	-	-	■	■
Oslony przeciwsłoneczne z lusterkami dla kierowcy i pasażera z przodu	-	-	-	■	-	-	-	■	-
Oslony przeciwsłoneczne z lusterkami i oświetleniem dla kierowcy i pasażera z przodu	-	-	-	-	■	-	-	-	■
Fotochromatyczne lustro wsteczne	-	-	-	-	■	-	-	-	■
Elektrycznie regulowane szyby tylne	-	-	-	-	-	■	■	■	■
Kieszenie w drzwiach tylnych	-	-	-	-	-	■	■	■	■
Uchwyt do wsiadania z tyłu (na słupku B)	-	-	-	-	-	■	■	■	■
Składane oparcie tylnej kanapy	-	-	-	-	-	■	■	■	■

ISUZU D-MAX MY26	KABINA POJEDYNCZA	KABINA WYDŁUŻONA				KABINA PODWÓJNA			
	L	L	LS	LSX	LSE	L	LS	LSX	LSE
ELEMENTY ZEWNĘTRZNE									
Centralny podłokietnik z uchwytem na napoje z tyłu	-	-	-	-	-	-	■	■	■
AUDIO I KOMUNIKACJA									
Kierownica multifunkcyjna	■	■	■	■	■	■	■	■	■
Zestaw głośnomówiący Bluetooth	■	■	■	■	■	■	■	■	■
Kolorowy wyświetlacz zegarów	■	■	■	■	■	■	■	■	■
Interfejs Android Auto / Apple CarPlay	■	■	■	■	■	■	■	■	■
Tuner cyfrowy DAB (Digital Audio Broadcasting)	■	■	■	■	■	■	■	■	■
Stacja multimedialna z ekranem o przekątnej 8 cali	■	■	■	■	-	■	■	■	-
Gniazdo USB-C z przodu	■	■	■	■	-	■	■	■	-
2 głośniki systemu audio	■	■	-	-	-	■	-	-	-
4 głośniki systemu audio	-	-	■	-	-	-	■	-	-
6 głośników systemu audio	-	-	-	■	■	-	-	■	-
Stacja multimedialna z ekranem o przekątnej 9 cali	-	-	-	-	■	-	-	-	■
2x Gniazdo USB-C z przodu	-	-	-	-	■	-	-	-	■
8 głośników systemu audio	-	-	-	-	-	-	-	-	■
Gniazdo USB-C z tyłu	-	-	-	-	-	-	■	■	■
BEZPIECZEŃSTWO									







ISUZU D-MAX MY26	KABINA POJEDYNCZA	KABINA WYDŁUŻONA				KABINA PODWÓJNA			
	L	L	LS	LSX	LSE	L	LS	LSX	LSE
BEZPIECZEŃSTWO									
System ostrzegania o opuszczaniu pasa ruchu (LDW)	■	■	■	■	■	■	■	■	■
System rozpoznawania znaków drogowych (TSR)	■	■	■	■	■	■	■	■	■
Układ ABS z elektronicznym rozdziałem siły hamowania (EBD)	■	■	■	■	■	■	■	■	■
System stabilizacji toru jazdy (ESC)	■	■	■	■	■	■	■	■	■
System wspomagania ruszania na wzniesieniu (HSA)	■	■	■	■	■	■	■	■	■
System kontroli prędkości zjazdu ze wzniesienia (HDC)	■	■	■	■	■	■	■	■	■
System hamulca multikolizyjnego (MCB)	■	■	■	■	■	■	■	■	■
System monitorowania uwagi kierowcy (DMS)	■	■	■	■	■	■	■	■	■
System wspomagania utrzymania na pasie ruchu (LKAS+LDP)	■	■	■	■	■	■	■	■	■
System eCall	■	■	■	■	■	■	■	■	■
Immobilizer	■	■	■	■	■	■	■	■	■
Czołowe, boczne i kurtynowe poduszki powietrzne	■	■	■	■	■	■	■	■	■
Kolanowa poduszka powietrzna kierowcy	■	■	■	■	■	■	■	■	■
Wyłącznik czołowej poduszki powietrznej pasażera	■	■	■	■	■	■	■	■	■
Regulacja wysokości przednich pasów bezpieczeństwa	■	■	■	■	■	■	■	■	■
Przypomnienie o zapięciu pasów bezpieczeństwa z przodu	■	■	■	■	■	■	■	■	■
Kamera cofania	■	■	■	■	-	■	■	■	-

ISUZU D-MAX MY26	KABINA POJEDYNCZA	KABINA WYDŁUŻONA				KABINA PODWÓJNA			
	L	L	LS	LSX	LSE	L	LS	LSX	LSE
OŚWIETLENIE I WIDOCZNOŚĆ									
Światła do jazdy dziennej LED	-	-	-	■	■	-	-	■	■
Przednie reflektory przeciwmgielne LED	-	-	-	■	■	-	-	■	■
Tylne lampy w technologii LED	-	-	-	■	■	-	-	■	■
Reflektory przednie LED z manualną regulacją wysokości świecenia	-	-	-	■	-	-	-	■	-
Reflektory przednie LED z samopoziomowaniem	-	-	-	-	■	-	-	-	■
Halogenowe przednie reflektory przeciwmgielne	-	-	■	-	-	-	■	-	-



ROK MODELOWY 2026 ROK PRODUKCJI 2026			
KONFIGURACJA			
WERSJA			
	KABINA POJEDYNCZA	KABINA WYDŁUŻONA	KABINA PODWÓJNA
Cena katalogowa netto (brutto) [zł]			
L 2WD MT	127 950 (157 378)	-	-
L 2WD AT	133 950 (164 758)	-	-
L 4WD MT	140 950 (173 368)	148 950 (183 208)	153 950 (189 358)
L 4WD AT	146 950 (180 748)	154 950 (190 588)	159 950 (196 738)
LS 4WD MT	-	153 950 (189 358)	158 950 (195 508)
LS 4WD AT	-	159 950 (196 738)	164 950 (202 888)
LSX 4WD MT	-	166 950 (205 348)	171 950 (211 498)
LSX 4WD AT	-	172 950 (212 728)	177 950 (218 878)
LSE 4WD MT	-	173 950 (213 958)	178 950 (220 108)
LSE 4WD AT	-	179 950 (221 338)	184 950 (227 488)

		LAKIERY *	
KONFIGURACJA	WERSJA	Lakier metalizowany	Lakier perłowy
KABINA POJEDYNCZA	L 2WD	3 150 (3 875)	-
	L 4WD		-
KABINA WYDŁUŻONA	L		-
	LS		-
	LSX		3 950 (4 859)
	LSE		3 950 (4 859)
KABINA PODWÓJNA	L		-
	LS		-
	LSX		3 950 (4 859)
	LSE		3 950 (4 859)

		PAKIETY AKCESORIÓW */**					
KONFIGURACJA	WERSJA						
		Workerpack	Style Hardtop Pack	Profi FS Hardtop Pack	Profi Hardtop Pack	Alu Cover Pack	Alu Cover Pack Black
KABINA PODWÓJNA	L	16 080 (19 778)	17 149 (21 093)	20 451 (25 155)	22 450 (27 614)	10 277 (12 641)	10 277 (12 641)
	LS						
	LSX						
	LSE						

* W nawiasie podano ceny zawierające VAT. Ceny uwzględniają koszty montażu. ** Pełna oferta nadbudów dostępna na stronie www.isuzu.com.pl oraz w konfiguratorze pojazdów ISUZU.

		KABINA POJEDYNCZA		KABINA WYDŁUŻONA			KABINA PODWÓJNA			
		L	L	LS	LSX	LSE	L	LS	LSX	LSE
WYMIARY	OW	Szerokość	1 810	1 870			1 870			
	OH	Wysokość	1 770	1 790			1 790			
	OAL	Długość (ze zderzakiem)	5 320	5 280			5 280			
	FOH	Zwis przedni	905	905			905			
	WB	Rozstaw osi	3 125	3 125			3 125			
	ROH	Zwis tylny	1 290	1 250			1 250			
	CA	Odległość kabiny od tylnej osi	1 240	765			450			
	IH	Wewnętrzna wysokość skrzyni ładunkowej	465	490			490			
	IW	Wewnętrzna szerokość skrzyni ładunkowej	1 590	1 530			1 530			
	IL	Wewnętrzna długość skrzyni ładunkowej	2 330	1 805			1 571			
	AW	Rozstaw kół z przodu	1 555	1 570			1 570			
	CW	Rozstaw kół z tyłu	1 555	1 570			1 570			
	BW	Szerokość osi	1 760	1 835			1 835			
	RH	Wysokość z tyłu (do skrzyni ładunkowej)	1 295	1 340			1 340			
	HH	Prześwit	220	240			240			

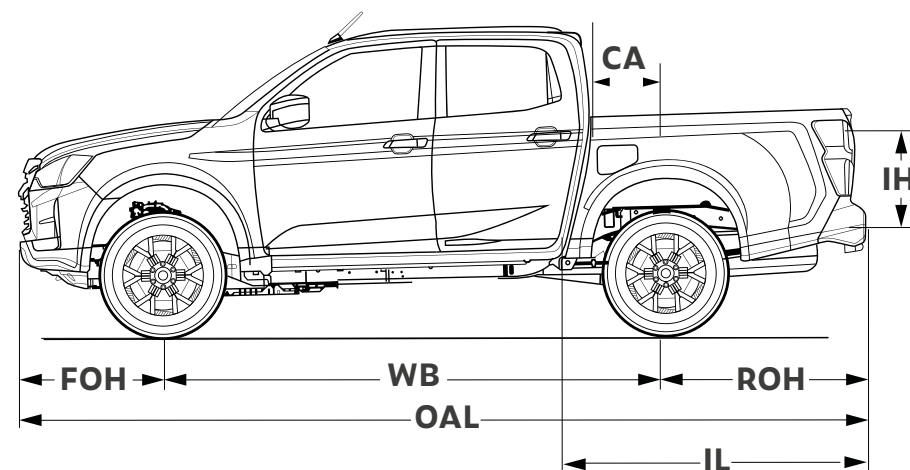
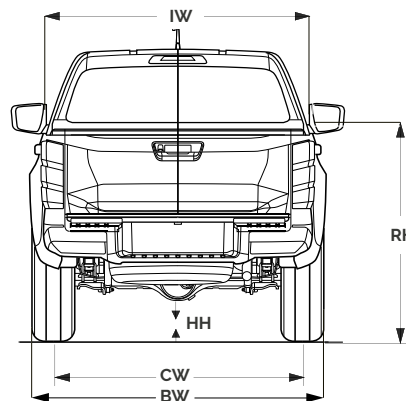
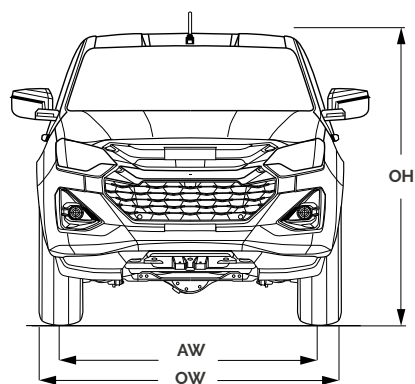

		KABINA POJEDYNCZA				KABINA WYDŁUŻONA								KABINA PODWÓJNA							
NADWOZIE		L				L		LS		LSX		LSE		L		LS		LSX		LSE	
WERSJA WYPOSAŻENIA		2WD MT	2WD AT	4WD MT	4WD AT	4WD MT	4WD AT	4WD MT	4WD AT	4WD MT	4WD AT	4WD MT	4WD AT	4WD MT	4WD AT	4WD MT	4WD AT	4WD MT	4WD AT	4WD MT	4WD AT
SILNIK	Typ silnika / Rodzaj paliwa	B7 Diesel / Olej napędowy																			
	Pojemność skokowa (cm³)	2 164																			
	Maksymalna moc (kW/KM @obr./min.)	120/163 @ 3600																			
	Max. moment obrotowy (Nm @ obr./min.)	400 @ 1600-2400																			
	Stopień sprężania	15,9/1																			
	Norma emisji spalin	Euro 6e-bis																			
	System wtrysku paliwa	Common Rail																			
	Turbosprężarka	Sterowana elektronicznie ze zmienną geometrią (VGS)																			
WAGI I MIARY	Dopuszczalna masa przyczepy z hamulcem (kg)	2500		3500		3500								3500							
	Dopuszczalna masa przyczepy bez hamulca (kg)	750																			
	Dopuszczalna masa przypadająca na oś przednią (kg)	1450																			
	Dopuszczalna masa przypadająca na oś tylną (kg)	1910																			
	Masa osi przedniej (kg)		1130	1200	1215		1210	1225		1225		1225	1215		1215	1235		1235		1241	
	Masa osi tylnej (kg)	Dane dostępne w późniejszym terminie	800	785	800	Dane dostępne w późniejszym terminie	825	840	Dane dostępne w późniejszym terminie	840	Dane dostępne w późniejszym terminie	840	870	Dane dostępne w późniejszym terminie	860	870	Dane dostępne w późniejszym terminie	870	Dane dostępne w późniejszym terminie	876	
	Masa pojazdu gotowego do jazdy (kg)		1930	1985	2015		2035	2065		2065		2065	2085		2075	2105		2105		2117	
	Ładowność (kg)		1070	1115	1085		1065	1035		1035		1035	1015		1025	995		995		983	
	Dopuszczalna masa całkowita pojazdu (kg)	3000		3100		3100								3100							
	Dopuszczalna masa zespołu pojazdów (kg)	5500		6000		6000								6000							
Liczba miejsc	2				4								5								
Głębokość brodzenia (mm)	800																				
Kąt pochyłu bocznego (°)	49																				
ŚRODO-WISKO	Średnia emisja CO ₂ (gr/km)	224-236																			
	Średnie zużycie paliwa (l/100km)	8,5-9,1																			

Szczegółowe dane techniczne dostępne są w Świadectwie Zgodności WE pojazdu.

ISUZU D-MAX



Umów się na jazdę próbną i odkryj
wyjątkowe właściwości jezdne
oraz komfort ISUZU D-Max.

www.isuzu.com.pl

Wszelkie informacje prezentowane w niniejszym dokumencie, są przeznaczone tylko dla celów informacyjnych i nie stanowią oferty w rozumieniu Kodeksu cywilnego. Nie stanowią także zapewnienia w rozumieniu art. 4 ust. 3 Ustawy z dnia 27 lipca 2002r. o szczególnych warunkach sprzedaży konsumenckiej oraz o zmianie Kodeksu cywilnego, ani opisu towaru w rozumieniu art. 4 ust. 2 tej ustawy. Podane informacje na temat gwarancji pojazdu nie stanowią udzielenia kupującemu gwarancji. Podane ceny są zalecanymi cenami detalicznymi i mogą różnić się u poszczególnych Dealerów Isuzu. Zalecane ceny detaliczne dotyczące pakietów jak i wyposażenia dodatkowego odnoszą się jedynie do sytuacji, jeśli wyposażenie to zostanie zamówione jednocześnie z danym modelem pojazdu. Podane zalecane ceny samochodów odnoszą się do modeli w kolorze podstawowym, a lakiery metalizowane są dostępne za dopłatą. Powyższe ceny mogą ulec zmianom bez przedzenia w zależności od zmiany cen wprowadzonych przez producenta, jak również zmian w podatkach, opłatach i przepisach celnych. Oferowany asortyment pojazdów, akcesoriów i wyposażenia, jak też jego dostępność może różnić się od prezentowanego w niniejszym dokumencie. Przedstawione informacje są aktualne w chwili ukazania się niniejszej publikacji. Isuzu Benelux Spółka Akcyjna Oddział w Polsce zastrzega sobie prawo do zmian w niniejszej informacji w każdej chwili i to zarówno w zakresie oferowanych modeli, ich budowy, specyfikacji, wyposażenia i akcesoriów, jak również sugerowanych cen detalicznych. Informacji dotyczących warunków nabywania pojazdów, akcesoriów i wyposażenia prezentowanych w niniejszym dokumencie, ich parametrów, innych cech oraz dostępności prezentowanych modeli i wyposażenia, jak również aktualnych cen detalicznych prosimy zasięgnąć u Dealera Isuzu. Dane zużycia paliwa mają charakter porównawczy i zostały uzyskane na stanowisku pomiarowym wg normy 80/1268/EEC. Wartości rzeczywiste mogą być inne w zależności od warunków i stylu jazdy. Zestawienie zużycia paliwa i emisji CO2 zawierające dane wszystkich nowych samochodów osobowych jest dostępne nieodpłatnie w każdym punkcie sprzedaży pojazdów oraz ze strony internetowej Ministerstwa Infrastruktury. Poza wielkością zużycia paliwa przez samochód, również zachowanie kierowcy, jak i inne czynniki natury nietechnicznej mają wpływ na poziomy zużycia paliwa i emisji CO2 przez samochód. CO2 jest głównym gazem cieplarnianym odpowiedzialnym za globalne ocieplenie. Wszystkie produkowane obecnie samochody Isuzu są wykonywane z materiałów, spełniających pod kątem możliwości odzysku i recyklingu, wymagania określone w normie ISO 22628 i uzyskały w tym zakresie europejskie świadectwa homologacji zgodnie z dyrektywą 2005/64/WE. Isuzu Benelux Spółka Akcyjna Oddział w Polsce zapewnia wszystkim użytkownikom samochodów sieć odbioru pojazdów po zakończeniu ich eksploatacji zgodną z wymaganiami ustawy z 25 stycznia 2005 roku o recyklingu pojazdów wycofanych z eksploatacji (Dz. U. Nr 25, poz. 202, z późn. zm.).

¹ Niniejsza informacja nie stanowi oferty w rozumieniu art. 66 i następnych Kodeksu cywilnego. Leasing od 102,5% to przykładowa suma opłat leasingowych dla przedsiębiorstw. Szczegółowe warunki leasingu oferowanego przez PKO Leasing S.A. dostępne u Autoryzowanych Partnerów Isuzu Automotive Polska. Zawarcie umowy leasingu uzależnione jest od akceptacji transakcji przez PKO Leasing S.A.

Ceny katalogowe, w tym najniższe ceny z 30 dni przed obniżką zostały podane w niniejszym cenniku.